



AMULET
B I K E S

amuletbikes.cz

NÁVOD

K POUŽITÍ ELEKTROKOLA AMULET

OBSAH

1.0 VAŠE NOVÉ ELEKTROKOLO	04
1.1 ÚVOD	04
1.2 OPIS ELEKTROKOLA	04
1.3 OBECNÉ PŘEDSTAVENÍ ELEKTROKOLA	04
2.0 OBSLUHA ELEKTROKOLA	05
2.1 NASTAVENÍ POSEDU	05
2.2 BEZPEČNOSTNÍ INSTRUKCE PŘED JÍZDOU, BĚHEM JÍZDY A PO JÍZDE	06
2.3 ODPRUŽENÁ VIDLICE	06
2.4 ÚDRŽBA KOLA	07
2.5 DOPORUČENÉ DOTAHOVACÍ MOMENTY	07
2.6 JÍZDA ZA NEPŘÍZNIVÉHO POČASÍ	08
3.0 ELEKTRICKÁ SADA	08
3.1 BATERIE	08
3.2 VYJMUTÍ A INSTALACE BATERIE	08
3.3 NABÍJENÍ	08
3.4 BĚŽNÉ CHOVÁNÍ BATERIE	09
3.5 SKLADOVÁNÍ	09
3.6 FAKTORY DOJAZDOVÉ VZDÁLENOSTI	09
4.0 TECHNICKÉ INFORMACE O DISPLEJI BAFANG	10
4.1 ZÁKLADNÍ PRÁCE S DISPLEJEM BAFANG PRO DP C241.CAN	10
4.2 DŮLEŽITÁ UPOZORNĚNÍ	10
4.3 PŘEDSTAVENÍ DISPLEJE	10
4.4 POPIS PRODUKTU	10
4.4.1 SPECIFIKACE	10
4.4.2 PŘEHLED FUNKCÍ	10
4.5 INSTALACE DISPLEJE	11
4.6 DISPEJ	11
4.7 POPIS TLAČÍTEK	11
4.8 ZÁKLADNÍ OPERACE	12
4.8.1 ZAPNUTÍ A VYPNUTÍ SYSTÉMU	12
4.8.2 NASTAVENÍ REŽIMU ASISTENCE	12
4.8.3 REŽIM VÝBĚRU	12
4.8.4 PŘEDNÍ SVĚTLA A PODSVÍCENÍ	13
4.8.5 ASISTENT CHŮZE	13
4.8.6 UKAZOVATEL BATERIE	13
4.8.7 FUNKCE NABÍJÁNÍ PROSTŘEDNICTVÍM USB	13
4.8.8 BLUETOOTH PROPOJENÍ	13
5.0 TECHNICKÉ INFORMACE O MOTORU BAFANG M410	14
5.1 ÚVOD	14
5.2 SPECIFIKACE	14
5.2.1 VELIKOST MOTORU	14
5.2.2 POVRCH MOTORU	14
5.2.3 INFORMACE O SKLADOVÁNÍ MOTORU	15
5.3 ÚDRŽBA MOTORU	15
6.0 BEZPEČNOSTNÍ INFORMACE	15
6.1 BEZPEČNOST	15
6.2 UPOZORNĚNÍ	16
7.0 ZÁRUČNÍ LIST A GARANČNÍ PROHLÍDKA	16
7.1 ZÁRUČNÍ PODMÍNKY	16
7.2 GARANČNÍ PROHLÍDKA	18
7.3 ZÁRUČNÍ LIST	18
PROHLÁŠENÍ O SHODĚ	19

ZÁKLADNÍ TECHNICKÉ INFORMACE

Celková hmotnost kola: 22,8 kg

Maximální celková hmotnost: 125 kg (váha elektrobicyklu, jezdce a nákladu)

Maximální rychlost s asistencí: 25 km/h

Výrobce elektrobicyklů Amulet

SNOW-HOW ČR s.r.o., Zděbradská 56, Říčany, 25101 Říčany u Prahy

2.0 OBSLUHA ELEKTROKOLA

2.1 NASTAVENÍ POSEDU

Nastavení výšky sedla

Uvolněte páčku rychloupínáku a nastavte výšku sedla na požadovanou úroveň. **Nepřekračujte však maximální úroveň vysunutí** vyznačenou na sedlové trubce. Tím by mohlo dojít buď k poškození sedlové trubky, nebo k vylomení z rámu. Po nastavení páčku rychloupínáku opačným pohybem zajistěte. Výška sedla by měla být nastavena tak, aby noha jezdce byla v koleni mírně pokrčena, když je pedál v dolní poloze. Zároveň si může uživatel nastavit sedlo v předozadním směru a jeho sklon.

Minimální výška sedla

Minimální výška sedla je svislá vzdálenost od země k bodu na povrchu sedla, kde osa sedlovky protíná povrch sedla, měřená na sedle ve vodorovné poloze, kdy je sedlovka maximálně zasunuta do sedlové trubky.

Minimální výška nastavení sedla je závislá na velikosti rámu.

	150 cm	160 cm	170 cm	180 cm	190 cm	Výška sedla
Velikost rámu						
S		158 - 169 cm				
M			168 - 179 cm			
L				178 - 187 cm		
XL					od 186 cm	

Nastavení minimální výšky vytáhnutí

Minimální výška vytáhnutí je výška, po kterou musí být sedlovka nejméně vytáhnutá ze sedlové trubky.

2.2 BEZPEČNOSTNÍ INSTRUKCE PŘED JÍZDOU, BĚHEM JÍZDY A PO JÍZDĚ

Ověřte, že přední i zadní serv funguje bezvadně, zmáčkněte obě brzdové páky a tlačte kolo vpřed. Mějte na paměti, že pravá páka ovládá zadní brzdu, levá páka ovládá přední brzdu. Při zmáčknutí se páka nesmí dotýkat řídítek. Dbejte taktéž na to, aby se kotouč nedotýkal destiček, mezi kotoučem a destičkou musí být vždy malá mezera. Důležité je také průběžně kontrolovat opotřebení brzdových destiček. Vyvarujte se jakéhokoliv kontaktu kotouče a destiček s mastnými přípravky k údržbě ostatních částí elektrokola. Během jízdy a po jízdě se vyvarujte kontaktu s brzdovými kotoučem, hrozí riziko popálení.

Rovněž před každou jízdou zkontrolujte tlak v pneumatikách (maximální tlak je uveden na ráfku), na pneumatikách by neměly být žádné boule či praskliny. Zkontrolujte, zda jsou kola správně nasazena v patkách a rychloupínáky správně dotaženy. Při roztočení předního a pak zadního kola zkontrolujte vycentrování. Pokud na ráfku naleznete prasklinu, na elektrokole dále nejezděte a vyhledejte servis. Mějte na paměti, že za mokra se brzdná dráha prodlužuje.

Ujistěte se, že jsou všechny rychloupínací, šroubovací a obdobné spoje dobře dotaženy. Na kole se rovněž nesmí vyskytovat žádná vule, zejména v hlavovém složení, v nábojích kol a šlapacím středu. Během provozu kola může docházet k částečnému uvolnění některých prvků, a pokud k tomu dojde, je nutné dotčené prvky dotáhnout.

! Udržujte řetěz a ostatní součásti pohonného ústrojí v čistém stavu. Řetěz pravidelně mažte k tomu určenými přípravky.

Doporučujeme s sebou vozit servisní sadu skládající se z náhradní duše, montpáky, lepení, pímpícky a sady základního nářadí.

Kolo je určeno pro rekreační jízdu v mírném terénu, po cyklostezkách, šotolinových, polních a lesních cestách. Kolo rozhodně není navrženo pro nadměrně hrubé zacházení, jako jsou skoky, přejíždění vyšších překážek nebo sjezdové a jim podobné disciplíny.

Dodržujte pravidla bezpečné jízdy na pozemních komunikacích stanovená obecně závaznými právními předpisy. Nezapomínejte, že cyklista je plnohodnotným účastníkem silničního provozu, pro kterého platí stejná pravidla jako pro řidiče motorového vozidla. Kolo je vybaveno reflexními prvky pro jízdu ve dne. Pro jízdu za snížené viditelnosti musí být jízdní kolo vybaveno systémem osvětlení, který odpovídá vnitrostátním předpisům dané země.

Po jízdě kolo očistěte a suché uskladněte. Přehraďte vzadu na nejmenší pastorek a vyjměte baterii. Pokud budete elektrokolo používat často, doporučujeme vám klast větší důraz na kontrolu jednotlivých součástí, neboť mohou podléhat vyššímu opotřebení. Kolo v rámci zachování své osobní bezpečnosti žádným způsobem neupravujte. Pokud se brzdová páka naznačuje propadávání (promáčknutí) je potřeba navštívit odborný servis, který provede servis hydraulických brzd. Resp. výměnu brzdových obložení.

! Kontrola

Doporučujeme pravidelnou kontrolu více namáhaných dílů, které mohou mít náznak opotřebení, jedná se zejména o rám, vidlici a pohonné ústrojí. Doporučujeme pravidelný servis kola, kde Vám provedou kontrolu všech komponentů aby se předešlo jejich poškození.

2.3 ODPRUŽENÁ VIDLICE

Tuhost tlumení vidlice lze regulovat kolečkem na levé noze vidlice. Na pravé noze je umístěn zámek. Tím můžete odemykat a zamykat pružení vidlice. Zámek nechává malou vůli k pružení, aby předešel poškození uzamykacího mechanismu.

- Kluzáky vidlice udržujte čisté.
- Po každé jízdě otřete kluzáky od prachu a na guferu stříkněte silikonový olej.

Při jízdě v terénu mějte vidlici vždy odemknutou (to znamená, že musí pružit – předejdete tak poškození zamykacího mechanismu).

V případě, že si nebudete čímkoliv jistí, zkontaktujte prodejce elektrokol Amulet nebo smluvní servis, kde vám budou poskytnuty potřebné informace či odborná pomoc.

⚠ UPOZORNĚNÍ

Údržba a opravy elektrokola vyžadují specifické zkušenosti a vhodné nářadí. Neopravujte závady ani neprovádějte nastavení kola, pokud máte sebemenší pochybnosti o svých schopnostech postupovat správně. V takovém případě kontaktujte našeho autorizovaného prodejce elektrokol Amulet či odborný servis. Jakékoliv opravy nebo úpravy, které nejsou provedeny řádně, mohou zapříčinit poškození kola či vest k úrazu. Používejte pouze originální náhradní díly.

Čištění

Před čištěním vyjměte baterii a zabraňte kontaktu elektrických zařízení s vodou. Použijte saponátovou vodu, nebo speciální přípravky na čištění elektrokol. Poté kolo omyjte čistou vodou a následně vysušte. V zimním období po každé jízdě elektrokola a především kontakty baterie a další konektory očistěte od soli.

UPOZORNĚNÍ: NEMYJTE KOLO TLAKOVOU MYČKOU (WAP) ANI PŘÍMÝM PROUDEM VODY Z HADICE. HROZÍ VNIKUTÍ VODY DO TĚSNĚNÍ KOMPONENTŮ A DO SAMOTNÉ ELEKTRO SOUSTAVY.

Ekologická likvidace

Použitá díla musí být ekologicky likvidována a tříděna pro recyklaci. Baterie, která již není funkční, musí být vrácena prodejci nebo ekologicky zlikvidována ve společnosti zabývající se recyklací baterií.

Motor

Motor nevyžaduje žádný druh údržby.

Řetěz

Řetěz i kladyk přehazovačky by měly být stále promazány. Používejte přípravky v lahvičce s kapátkem určené na lubrikaci řetězů. Použitím spreje/aerosolu hrozí kontaminace kotoučů, destiček a špalíků.

Přeprava

Pro přepravu v autě není potřeba baterií vyjmát. V případě přepravy na autě doporučujeme baterii vyjmout. Elektrokolo je možné převážet na nosiči kol s ohledem na celkovou hmotnost kola a nosnost nosiče kol. Při přepravě elektrokola na tažném zařízení za destičové počasí doporučujeme elektrokola zakrýt nepropouštějící plachtou z důvodu ochrany baterie a motoru. Při použití ochranné plachty je nutné přizpůsobit rychlost a styl jízdy, neboť její použití může ovlivňovat aerodynamiku a chování vozu.

2.5 DOPORUČENÉ DOTAHOVACÍ MOMENTY

DOPORUČENÝ UTAHOVACÍ MOMENT	MAXIMUM (NM)	INCH LBS (LB/IN)
Šroub přehazovačky	9 Nm	80 lb/in
Šroub lanka přehazovačky	5 Nm	45 lb/in
Šroub přesmykače	5 Nm	45 lb/in
Šroub lanka přesmykače	5 Nm	45 lb/in
Šroub páky řazení na řídítkách	7 Nm	60 lb/in
Kazeta	40 Nm	355 lb/in
Šroub pro utažení středového složení BB Spilane	45 Nm	390 lb/in
Šroub pro utažení středového složení Hollowtech II + Megaexo	12 Nm	105 lb/in
Ložisko středového složení, oboustranné	60 Nm	530 lb/in
Ložisko středového složení Hollowtech II + Megaexo	45 Nm	390 lb/in
Římen kotoučové brzdy/vidlice	7 Nm	60 lb/in
Kotoučová brzda, páka-řídítka	7 Nm	60 lb/in
Kotoučová brzda, brzdový kotouč, uchycení šroubůTorx	3 Nm	25 lb/in
Kotoučová brzda, brzdový kotouč, uchycení Shimano, Centerlock	40 Nm	355 lb/in
Šrouby hlavového složení, uchycení ke sloupku vidlice	5 Nm	45 lb/in
Šroub sedlovky k nastavení pozice sedla	17 Nm	150 lb/in
Pedály	40 Nm	355 lb/in
Utažení pevných os kol	40 Nm	355 lb/in
Utažení rychloupínácké kol	7 Nm	60 lb/in

⚠ POZOR: Tyto údaje jsou pouze doporučením. V zásadě platí, že pro správné nastavení je nutno podívat se do technické dokumentace jednotlivých komponentů. Dokumentace se dodává společně s kolem nebo si ji můžete přečíst na webových stránkách příslušného výrobce.

Utahovací momenty na rámu

Maximální utahovací momenty šroubů a os na různých rámech veškerých modelů Amulet, najdete ve speciálních tabulkách. Nastavení musí provést odborník v autorizovaném servisu Amulet. Pokud takové serízení rámu svého kola potřebujete, poradte se s odborníkem.

Kontrola kol

Nadzvedněte přední část svého kola a rukou roztočte přední kolo. Zkontrolujte, jestli se otáčí pravidelně bez vertikálních pohybů nebo výkyvů do strany. Je nutno rovněž zkontrolovat tlak v pneumatikách (galuskách); maximální tlak je uveden na ráfku. Je velmi důležité prsty překontrolovat napětí drátů. Žádný nesmí být povoleno.

Lepení duše

Pokud dojde k ucházení duše v pneumatice, navštivte odborný servis aby provedl výměnu špatné duše za novou.

2.6 JÍZDA ZA NEPŘÍZIVÉHO POČASÍ

V mírném dešti jízda nevádí. Není ale vhodné nechávat nebo parkovat kolo tam, kde není chráněno proti dešti, sněhu a slunci.

3.0 ELEKTRICKÁ SADA

3.1 BATERIE

36 V / 20.3 Ah / 730 Wh, Li-Ion technologie, články Samsung a IPS

3.2 VYJMUTÍ A INSTALACE BATERIE

Vyjmutí baterie je jednoduché. Stačí zasunout klíček na levé straně do zámku a otočit. Baterie částečně vyskočí.

Poté je třeba vyjmout kryt baterie pod kterým je uložena baterie.

Instalaci baterie provedete stejným způsobem v opačném sledu výše uvedeného postupu.

Klapnutí zamku indikuje zajištění baterie. Ověřte, že baterie pevně drží ve svém uložení.

3.3 NABÍJENÍ

Baterie je jedna z nejdražších částí elektrokola, a proto prosím věnujte zvýšenou pozornost manipulaci s ní, jejím nabíjení a skladování. Vždy používejte pouze originální nabíječku. Zastrčte nabíječku do 230/400V zásuvky a poté zapojte konektor nabíječky do baterie. Zásuvka je na baterii umístěna na horní pravé straně. Doporučujeme, abyste po každé jízdě baterii zcela nabíli a měli tak jistotu, že pro další cestu budete mít plnou kapacitu baterie. Nabíjení baterie může dle stavu jejích článků trvat až 5 hodin. Provádějte jej zásadně v suchých prostorách, ideálně při teplotě 5 až 40 °C. Proces nabíjení indikuje na nabíječce dioda, svítící červeně. Po nabílení baterie a ukončení procesu nabíjení se rozsvítí zeleně.

Po jízdě se ujistěte, že je displej vypnutý.



⚠ DŮLEŽITÁ UPOZORNĚNÍ!

- Baterii dobíjejte v suchém prostředí, abyste předešli poškození zkratem.
- Nikdy nenechávejte baterii delší dobu bez dozoru, pokud ji nabíjíte.
- Nabíjejte baterii ideálně 1x za 2 měsíce, i když se kolo nepoužívá, a to minimálně na 60 % kapacity.
- Baterii ani nabíječku nezakrývejte. Mohlo by dojít k přehřátí.
- Nenechávejte baterii stále připojenou do elektriny.
- Nepoužívejte baterii pro jiné spotřebiče. Je vyrobena přesně pro tento model.
- Nerozebírejte ani neupravujte obal baterie.
- Nevhazujte baterii do ohně ani ji nevystavujte extrémním teplotám.

3.4 BĚŽNÉ CHOVÁNÍ BATERIE

Jestliže motor přestane mít hladký chod a začne běžet „trhaně“, může to znamenat příliš nízkou kapacitu baterie. V tomto případě vypněte systém elektropohonu a dále pokračujte bez motorové pomoci jako na běžném jízdním kole. Zahřátí baterie je běžný jev a není závadou. Baterie je chráněna teplotním čidlem a v případě nadměrného přehřátí se automaticky vypne. Vyčkejte, dokud baterie nevychladne na běžnou provozní teplotu, a pokračujte v jízdě. Pokud máte pocit, že poklesla celková kapacita baterie, mohlo se tak stát z důvodu nabíjení či provozu v neideálních klimatických podmínkách. Proveďte 3 plně dobíjecí cykly. Baterii zcela vybijte jízdou a následně při pokojové teplotě dobijte do plné kapacity.

3.5 SKLADOVÁNÍ

Baterii skladujte na suchém a větraném místě mimo přímé sluneční záření a jiné tepelné zdroje. V případě skladování v chladu je nutné baterii před uvedením do provozu nejdříve nechat ohřát na běžnou pokojovou teplotu (20 °C). Li-Ion baterie jsou plně recyklovatelné. Po ukončení životnosti můžete baterii odevzdat na kterémkoliv sběrném místě nebo u svého prodejce.

⚠ Nikdy nenechávejte baterii zcela vybitou, mohlo by dojít k jejímu trvalému poškození!

3.6 FAKTORY DOJEZDOVÉ VZDÁLENOSTI

Valivý odpor pneumatik

Důležité je správné nahuštění pneumatik, takže pokud budete mít na elektrokole například podhuštěné pneumatiky, dojezd se zkrátí (navíc vám hrozí riziko defektu).

Hmotnost jezdce a nákladu

Čím nižší je hmotnost, tím má elektrokolo delší dojezd.

Stav baterie

Záleží na tom, zda byla baterie před jízdou plně nabitá. Je třeba také počítat s tím, že čím vyšší počet vybíjecích cyklů má baterie za sebou, tím má menší kapacitu.

Profil a povrch trasy

Čím větší převýšení, horší povrch a prudší kopce zdoláváte, tím je kratší dojezd.

Režim jízdy

Záleží na tom, který z režimů jízdy máte při jízdě nastavený.

Plynulost jízdy

Čím častěji se rozjíždíte, tím je kratší dojezd.

Odpor vzduchu

Záleží na tom, jaký posed na kole zaujímáte. Pokud jste vzpřímení, máte větší odpor, což má za následek kratší dojezd.

Síla větru

Čím silnější vítr máte v zádech, tím je delší dojezd a naopak.

Hmotnost jezdce a nákladu

Čím větší je hmotnost, tím kratší je dojezd.

Vnější teplota

Čím nižší je teplota, tím menší je kapacita baterie.

④ SPRÁVNÁ PÉČE O BATERII PRODLUŽUJE JEJÍ ŽIVOTNOST.

4.0 TECHNICKÉ INFORMACE O DISPLEJI BAFANG

4.1 ZÁKLADNÍ PRÁCE S DISPLEJEM BAFANG PRO DP C241.CAN

4.2 DŮLEŽITÁ UPOZORNĚNÍ



- Pokud nelze chybové informace z displeje opravit podle pokynů, obraťte se na svého prodejce.
- Výrobek je navržen tak, aby byl vodotěsný. Důrazně však doporučujeme neponořovat displej pod vodu.
 - Displej nečistěte proudem páry, vysokotlakým čističem ani vodní hadicí.
 - Používejte tento výrobek opatrně.
 - Nepoužívejte k čištění displeje ředidla ani jiná rozpouštědla. Tyto látky mohou poškodit povrch displeje.
 - Žárka se nevztahuje na opotřebení, běžné užívání a stárnutí produktu.



4.3 PREDSTAVENÍ DISPLEJE

- Model: DP C241.CAN BUS
- Pouzdro produktu je vyrobeno z PC (Polykarbonát); displej je vyroben z pevného akrylátu.
- Označení štítku:



- ① Štítek s QR kódem si ponechte připevněný na kabelu displeje. Informace ze štítku slouží pro pozdější možnou aktualizaci softwaru.

4.4 POPIS PRODUKTU

4.4.1 SPECIFIKACE

- Provozní teplota: -20°C~45°C
- Skladovací teplota: -20°C~50°C
- Vodotěsný: IP65
- Vlhkost skladovacího prostoru: 30 % -70 % RH

4.4.2 PŘEHLED FUNKCÍ

- Indikace rychlosti (včetně rychlosti v reálném čase, maximální rychlosti a průměrné rychlosti)
- Přepínání jednotek mezi kilometry a mílemi
- Ukazatel kapacity baterie
- Automatické senzory světelného systému
- Nastavení jasu pro podsvícení
- Indikace podpory výkonu
- Kilometráž (včetně vzdálenosti na jednu jízdu, celkovou vzdálenost a přibližný dojezd)
- Funkce BOOST (Poznámka: je třeba, aby ovladač měl tuto funkci)
- Indikace úrovně podpory výkonu
- Udaj o času jízdy
- Indikace příkonu motoru
- Asistent chůze
- Indikace chybových hlášení
- Udaj o spotřebě energie (kalorie). (Poznámka: je třeba, aby měl ovladač tuto funkci.)
- Udaj o zbyvajících vzdálenosti. (Poznámka: je třeba, aby měl ovladač tuto funkci.)
- Nastavení vibrace tlačítek
- Nabíjení přes USB (5 V a 500 mA)
- Funkce duální komunikace Bluetooth

4.5 INSTALACE DISPLEJE

- 1 Utáhněte držák k displeji třemi šrouby. (displej, B. držák, C. šroub M2.)
- 2 Otevřete svorky displeje a umístěte displej na řídítka ve správné poloze. Nyní pomocí šroubů M3*14 (A) utáhněte displej do správné polohy. Požadavek na točivý moment: 0,3 N.m.
- 3 Otevřete svorky ovládacího panelu a umístěte jej na řídítka ve správné poloze. Nyní pomocí šroubů M4*12 (A) utáhněte ovládací panel na místě. Požadavek na točivý moment: 1 N.m
- 4 Připojte kabel z ovládacího panelu (B) a kabel z E-Bus (A) k displeji.

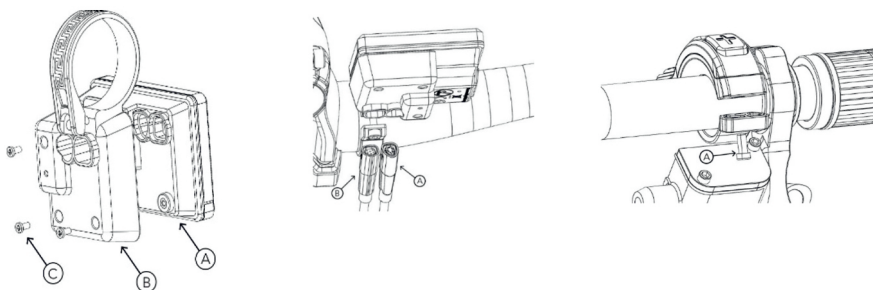

4.6 DISPLEJ



1. Indikace předního světla
2. Indikace USB připojení
3. Indikátor Bluetooth
4. Údaj o kapacitě baterie
5. Zobrazení rychlosti v reálném čase
6. Indikace úrovně asistence
7. Indikace více údajů



4.7 POPIS TLAČÍTEK



- NAHORU
- DOLŮ
- BOOST/vypnutí/zapnutí systému

4.8 ZÁKLADNÍ OPERACE



4.8.1 ZAPNUTÍ A VYPNUTÍ SYSTÉMU

Stlačením tlačítka  a jeho krátkým podržením (>2 sekundy) zapnete displej, na displeji se zobrazí úvodní logo. Opětovným zmáčknutím tlačítka  a jeho podržením (>2 sekundy) je možné displej vypnout.

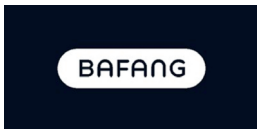
Pokud je doba "automatického vypnutí" nastavená na 5 minut (lze ji nastavit ve funkci automatické vypnutí "Auto Off"), displej se po uběhnutí této doby automaticky vypne, pokud se nepoužívá.



4.8.2 NASTAVENÍ REŽIMU ASISTENCE

Jakmile je displej zapnutý, krátce stisknete tlačítko  nebo , pro výběr úrovně asistence, (počet úrovní asistence je třeba přizpůsobit ovladači), nejnižší úroveň je úroveň 0, nejvyšší úroveň je 5. Ve výchozím nastavení je úroveň 1, "0" znamená nulovou asistenci. Rozhraní je následující:



Poznámka:
pokud má ovladač funkci BOOST,
lze tuto úroveň nastavit krátkým
stisknutím tlačítka .

4.8.3 REŽIM VÝBĚRU

Krátkým stisknutím tlačítka  zobrazíte různé režimy a informace.

1. Systém se snímačem točivého momentu zobrazuje

- vzdálenost jedné jízdy (TRIP, km)
- celková vzdálenost (ODO, km)
- maximální rychlost (MAX, km/h)
- průměrná rychlost (AVG, km/h)
- přibližný dojezd (RANGE, km)
- spotřeba energie (CALORIES/CAL, KCal)
- výkon v reálném čase (POWER, w) a doba jízdy (TIME, min)

2. Pokud je systém vybaven snímačem rychlosti zobrazuje

- vzdálenost jedné jízdy (Trip, km)
- celková vzdálenost (ODO, km)
- maximální rychlost (MAX, km/h)
- průměrná rychlost (AVG, km/h)
- přibližný dojezd (RANGE, km)
- doba jízdy (TIME, min).



4.8.4 PŘEDNÍ SVĚTLA A PODSVÍCENÍ





Stlačením tlačítka  a jeho krátkým podržením (>2 sekundy) zapnete podsvícení a přední světlo.

Opětovným stisknutím tlačítka  a jeho podržením (>2 sekundy) je možné podsvícení a přední světlo vypnout. Jas podsvícení lze nastavit ve funkci "Brightness" ("Jas"). (Pokud je displej zapnut v tmavém prostředí, zapne se podsvícení displeje i přední světlo automaticky. Pokud jsou podsvícení displeje/přední světlo vypnuty manuálně, je potřeba je poté také manuálně zapnout.)



4.8.5 ASISTENT CHŮZE

Asistent chůze může být aktivován pouze v případě, když pedelec stojí na místě.

Aktivace: stiskněte  dokud se nezobrazí tento symbol . Potom  držte tlačítko stlačené, dokud je symbol  zobrazený. Nyní dojde k aktivaci asistence chůze. Symbol bliká a pedelec se pohybuje rychlostí přibližně 6 km/h. Po uvolnění tlačítka  se motor automaticky zastaví a pokud nebude do 5 sekund provedena žádná akce, vrátí se systém automaticky na úroveň 0 (jak je uvedeno níže).



4.8.6 UKAZOVATEL BATERIE

Procento aktuální kapacity baterie a celkové kapacity se zobrazuje od 100 % do 0 % podle aktuální kapacity (viz obrázek níže).

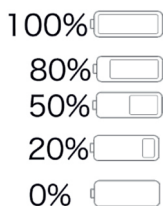

4.8.7 FUNKCE NABÍJENÍ PROSTŘEDNICTVÍM USB

Když je displej vypnutý, vložte zařízení USB do daného nabíjecího portu USB umístěného ze strany displeje. Poté displej zapnete a nabíjení se zahájí. Max. nabíjecí napětí je 5 V a max. nabíjecí proud je 500 mA.



4.8.8 BLUETOOTH PROPOJENÍ

Displej lze připojit k aplikaci Bafang Go APP skrze Bluetooth. Tento displej může být také připojen pásu srdečního tepu SIGMA a zobrazovat tep na displeji. Data mohou být poté odeslána do mobilního telefonu.

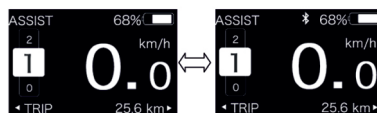

5.0 TECHNICKÉ INFORMACE O MOTORU BAFANG M410

5.1 ÚVOD

① Rozsah aplikace

Použití pouze pro elektrická kola, přímo vyráběná nebo certifikovaná pro pedelec. Je vhodný pro horská kola. Neměl by být využíván pro závody a jiné komerční účely.

Identifikace

Na krytu je jedinečná identifikace produktu, jak je znázorněno na obrázku:

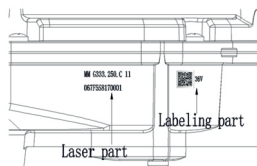

① Poznámka: Obsah v části Štítek představuje důležité informace o tomto produktu. Uchovávejte je prosím řádně pro účely aktualizace softwaru nebo poskytování poprodejního servisu.



5.2 SPECIFIKACE

Model motoru: MM G333.250.C

Voděodolnost	IP65
Menovité napětí (V)	36 / 43 / 48
Certifikace	CE / ROHS / EN14766
Vnější teplota	-20°C~45°C

5.2.1 VELIKOST MOTORU

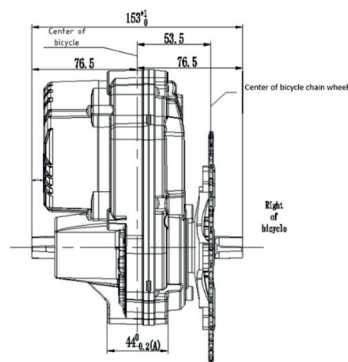
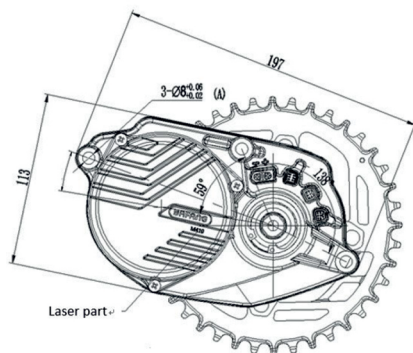

Řetězová linka (CL): 53.5 mm | Šlapací osa: standard BAFANG

5.2.2 POVRCH MOTORU

Nárazuodolná černá povrchová úprava.

5.2.3 INFORMACE O SKLADOVÁNÍ MOTORU

Elektrokolo by mělo být skladováno ve větrané a suché místnosti. Vyhňte se skladování elektrokola v blízkosti silných magnetických předmětů.

5.3 ÚDRŽBA MOTORU

- Údržbu musí provádět autorizovaný personál se správným vybavením.
- Motor nerozebírejte.
- K čištění součástí nepoužívejte ředidla ani jiná rozpouštědla. Takové látky mohou poškodit dané povrchy.
- Zabráňte ponoření do vody, abyste udrželi součásti chráněny.
- Nepoužívejte vysokotlaké čističí trysky.
- Při delším skladování vypněte baterii a neskladujte ji v blízkosti zdrojů tepla

6.0 BEZPEČNOSTNÍ INFORMACE

6.1 BEZPEČNOST

Podmínky provozu

Elektrokolo Amulet je konstruováno pro použití na běžných komunikacích. Není určeno do terénu.

Přilba

Vždy používejte ochrannou cyklistickou přilbu. I pády v malých rychlostech mohou vést k fatálnímu zranění hlavy!

Pneumatiky

Pravidelně kontrolujte opotřebení vzorku a nahuštění pneumatik. Předepsaný tlak v pneumatikách by se měl v závislosti na váze jezdce pohybovat od 30 do 43,5 PSI maximálně.

Ráfky

Pravidelně kontrolujte výplet a ráfky kola a ověřte, že žádný z drátů výpletu není prasklý nebo nechýbí a že ani samotné ráfky nejsou jakkoliv poškozeny nebo zdeformovány.

Povinná výbava

Odrázky oranžové barvy v drátech a pedálech, zadní odrážka červené barvy, přední odrážka bílé barvy, dvě na sobě nezávislé brzdy a zaslepené konce řídítek. Pro jízdu za snížené viditelnosti musí být jízdní kolo vybaveno systémem osvětlení, který odpovídá vnitrostátním předpisům dané země.

Převody

Řetěz, kladky přehazovačky, pastorky i převodník musí být udržovány čisté a správně promazané. Nadměrně vytažený či jinak poškozený řetěz většinou znamená, že mohou být poškozeny i ostatní části, které s ním přicházejí do styku.

Výstražná zvuková znamení

Kolo nevydává žádný hluk. Abyste upozornili na svou přítomnost, použijte zvonek na řídítkách.

Nosič zavazadel

Maximální povolené zatížení nosiče zavazadel je 25 kg. Tento nosič není uzpůsoben pro připojení přívěsného vozíku. Jízdní vlastnosti kola se při zatížení nosiče zavazadel mohou změnit. Především se jedná o změnu charakteru řízení a prodloužení brzdné dráhy. Náklad bezpečně připevněte k nosiči tak, aby neohrožil kontakt nákladu s otáčejícím se kolem nebo ztráta zavazadla. Věnujte pozornost správnému rozložení hmotnosti nákladu na nosiči.

Emisná hladina akustického tlaku

Vyhodnocená a emisní hladina akustického tlaku u uší jezdce je menší NEŽ 70 dB(A).

UPOZORNĚNÍ

Stejně jako jiná mechanická zařízení i elektrokolo je během svého aktivního provozu vystaveno zatížení a podléhá opotřebení. Některé materiály a komponenty mohou na toto zatížení reagovat, čímž může dojít k únavě materiálu a následnému poškození. Pokud byla životnost dílu překročena, může dojít k náhlému selhání, které může zapříčinit i zranění jezdce. V případě, že naleznete trhlinu nebo změnu zbarvení materiálu v namáhaných oblastech, může to znamenat překročení životnosti dílu a nutnost tento díl vyměnit.

6.2 UPOZORNĚNÍ

Nepůjčujte elektrokolo osobám, které nejsou pověřeny jeho obsluhou. Stížnosti vyplývající z nesprávného zacházení nebudou přijaty.

Elektrokolo by neměly používat osoby, které nejsou schopny samostatně šlapat nebo s ním manipulovat. Výrobce neodpovídá za žádné zranění nebo poškození elektrokola!

Ideální podmínky pro provoz elektrokola jsou suché dny, kdy je venkovní teplota vyšší než 10 °C. V případě provozu při nižších teplotách se v důsledku fyzikálních jevů baterie vybíjí rychleji. V případě venkovní teploty nižší než 0 °C se provoz elektrokola nedoporučuje.

Nikdy neponořujte baterii, nabíječku nebo jiné elektrické součásti do vody nebo jiné kapaliny.

Nezasahujte do připojení elektromotoru, řídicí jednotky nebo baterie. Porušení bude mít za následek ztrátu záruky nebo trvalé poškození elektrokola.

Používejte pouze originální nabíječky a další komponenty, které jsou součástí balení.

7.0 ZÁRUČNÍ LIST A GARANČNÍ PROHLÍDKA

7.1 ZÁRUČNÍ PODMÍNKY

Záruka poskytovaná na námi prodávaná kola a komponenty trvá po dobu 2 let od data prodeje vyznačeného v záruční listině, popř. na účetním dokladu, není-li níže u vybraných komponentů uvedeno jinak. Záruku lze uplatnit na výrobní a skryté vady výrobku vzniklé vinou výrobce nebo prodejce, zejm. na výrobní vady materiálu nebo vady způsobené nedokonalým technologickým zpracováním. Záruka se neztahuje na vady způsobené kupujícím, vzniklé z důvodu nedodržení záručních podmínek, včetně těch v uživatelském manuálu (zejm. podmínky užívání, údržby a skladování výrobků), a vady vzniklé opotřebením při běžném užívání výrobku (např. nelze reklamovat opotřebené brzdové destičky nebo opotřebené pneumatiky). Životnost výrobku i komponenty závisí na způsobu užívání a údržby a jejich životnosti. Kupující je povinen užívat a skladovat výrobek dle uživatelského manuálu a pravidelně provádět jeho řádnou údržbu, jinak jeho právo ze záruky zaniká.

Níže jsou uvedeny příklady, jaké vady výrobku a jeho komponentů je možné v reklamčním řízení uznat jako podlehlající záruce a jaké nikoliv, a dále některé pokyny k užívání, skladování a údržbě výrobku a komponentů. Další podrobnosti týkající se povinností prodejce z vadného plnění a způsobu uplatnění práv z vadného plnění kupujícím (podmínky reklamčního řízení) jsou uvedeny v obchodních podmínkách a reklamčním rádu společnosti Snow-How ČR s.r.o. dostupných na www.amuletbikes.com

RÁMY

Jako oprávněnou reklamaci lze uznat zejm. prasknutí rámu z důvodu výrobní nebo materiálové vady, která existuje i skryté, v okamžiku převzetí výrobku kupujícím. Za neoprávněnou reklamaci se považují zejm. Všechna mechanická poškození, která vznikla při nehodě, pádu nebo při neodborných úpravách geometrie rámu. Předmětem záruky nejsou stržené závit. Do reklamčního řízení nelze přijmout přestříkaný rám.

VIDLICE

V reklamčním řízení nelze uplatňovat vady typu vzniku vůle, jestliže je uvnitř vidlice nečistota a voda, které způsobují poškození, dále pak ohyb sloupku vidlice nebo poškození korunky vlivem nehody a pretžení. Podmínkou pro přijetí reklamace prasklé odpružené vidlice je neporušenost geometrie vnitřních a vnějších nohou.

KOLA

Oprávněně lze reklamovat výplety poškozené dopravou, a výrobní nebo materiálové vady. V reklamčním řízení nelze uznat poškození vzniklé opotřebením (např. probrzdění ráfku) a nevhodným, neodborným či hrubým zacházením (např. zdeformovaný ráfek). Předmětem záruky nejsou vydržené ložiskové dráhy, vniknutí nečistot do volnoběžného tělesa a ložisek náboje nebo jeho zkorodované díly. Provoz jízdního kola vyžaduje kontrolu a vymezování vůle v těle náboje.

HLAVOVÉ SLOŽENÍ

Záruka se vztahuje na výrobní a materiálové vady. Za oprávněnou reklamaci nelze uznat deformace sloupků vidlice při nadměrném dotažení představce nebo deformace představce po vysunutí nad značku maximálního vysunutí. Provoz jízdního kola vyžaduje kontrolu a vymezení vůle hlavového složení. Předmětem záruky nejsou vytlučené, zkorodované nebo znečištěné ložiskové dráhy.

PŘEDSTAVEC A ŘÍDÍTKA:

Záruka se vztahuje na výrobní a materiálovou vadu. Nelze oprávněně reklamovat ohnutí řídítek a představce z důvodu nárazu či pádu nebo stržení závitů na představci při neodborné montáži.

BRZDY - HYDRAULICKÉ

Záruka se vztahuje na výrobní a materiálovou vadu. Záruku nelze uplatňovat zejm. na poškození způsobená nehodou, nárazy, pádem, zanedbáním údržby, neodbornou údržbou či opravou nebo provedením jakýchkoliv modifikací a zásahů do konstrukce brzd. Za oprávněnou reklamaci lze uznat např. netěsnost brzdového systému či špatné materiálové a dílenské zpracování.

KLIKY

Jako oprávněnou reklamaci lze uznat např. zlomení kliky vinou špatného odlitku, uvolnění převodníku na klice, špatný otvor včetně závitů na klice, křivé převodníky. Předmětem záruky není běžné seřizování vůle. Za neoprávněnou reklamaci jsou považovány zdeformované závitů na klice vzniklé neodbornou montáží a běžné opotřebení převodníků provozem. Rovněž není možné v reklamaci uznat poškození čtyřhranu na klikách povolením šroubu, který kliku drží na ose. Předmětem záruky nejsou vydržené ložiskové dráhy a zkorodované díly. Kupující je povinen pravidelně kontrolovat a včas reagovat na případná uvolnění.

PEDÁLY

Záruka se vztahuje na výrobní a materiálovou vadu. Předmětem záruky není opotřebení provozem, uvolnění či prasknutí spoju klece nebo ohyb způsobený nárazem či pádem. Hlučnost pedálu a seřizování vůle nelze v rámci reklamčního řízení přijmout, jsou ale předmětem požáručního servisu. Nelze oprávněně reklamovat poškození ložisek z důvodu vniknutí vody a nečistot (neodborná údržba) či ohnutí nebo uvolnění osy.

PÁKY ŘAZENÍ, PŘESMYKAČ A PŘEHAZOVAČKA

Záruka se vztahuje na výrobní a materiálovou vadu. Záruka se nevztahuje na seřizování. Skládáním, manipulací a jízdou se nastavení může změnit a jeho dořadování patří k běžné údržbě výrobku, a není tak předmětem reklamací. Předmětem záruky není mechanické poškození vzniklé vinou pádu (uražení) nebo stržení mechanismu vlivem hrubého nebo neodborného zacházení.

ŘETĚZ

Záruka se vztahuje na výrobní a materiálovou vadu, např. přetržení článku. Záruka se nevztahuje např. na běžné opotřebení provozem (např. vytažení), přetržení řetězu vlivem nečitlivého či neodborného řazení (např. rozpojení na čepu) nebo na poškození způsobené zanedbanou či neodbornou údržbou (zejm. koroze, zadření vlivem nečistoty apod.).

SEDLO, SEDLOVKA

Reklamacie se nevztahuje na rýhy způsobené posuvem sedlovky v sedlové trubce. Reklamaci sedlovky nelze uznat, byla-li sedlovka vysunuta nad značku maximálního vysunutí. Záruku nelze uplatnit na ohyb sedlovky způsobený nehodou nebo přetížením po doskoku, ohyb ližin sedla, prasklou skorepinu, roztržení potahu sedla apod.

BATÉRIE A NABÍJEČKA

Jako oprávněnou reklamaci lze uznat např. výrobní a materiálovou vadu displeje a kabeláže. Reklamaci nefunkčního displeje nebo kabeláže lze uznat v případě, že během záruční doby přestane displej či kabeláž fungovat. Záruka se nevztahuje na jakékoliv mechanické poškození, prasklý displej nebo jeho držák ani na ulomení nebo ohnutí konektor.

DISPLEJ A KABELÁŽ

Jako oprávněnou reklamaci lze uznat např. výrobní a materiálovou vadu displeje a kabeláže. Reklamaci nefunkčního displeje nebo kabeláže lze uznat v případě, že během záruční doby přestane displej či kabeláž fungovat. Záruka se nevztahuje na jakékoliv mechanické poškození, prasklý displej nebo jeho držák ani na ulomený nebo ohnutý konektor.

MOTOR

Záruka se vztahuje na výrobní a materiálovou vadu. Za oprávněnou reklamaci nelze uznat např. mechanické poškození, poškození způsobené neodbornou montáží či údržbou, poškození způsobené provozem kola nebo poškození motoru vlivem průniku vody (viz uživatelská příručka). Záruka na motor zaniká, pokud došlo k vniknutí či jinému zásahu do obalu motoru nebo byly prováděny jakékoliv jeho změny či úpravy.

ELEKTRICKÁ SOUSTAVA ELEKTROKOLA

Je nutno bránit styku elektrické soustavy s vodou (viz uživatelská příručka). V případě, že dojde ke styku elektrické soustavy s vodou, je nutné vodu ihned zcela odstranit a provést kontrolu elektrického systému a ošetřit elektrické kontakty k tomu vhodným přípravkem.

Postup při reklamaci:

Reklamaci elektrokola nebo baterie uplatňujte vždy u svého prodejce. Při uplatnění reklamace předložte doklad o koupi a záruční list s potvrzenou garancí prohlídkou se zapsanými výrobními čísly rámu a baterie. Důvod reklamace a popis závady sdělte přímo prodejci.

7.2 GARANČNÍ PROHLÍDKA

Pro poskytnutí záruky je kupující povinen odevzdat elektrokolo na odbornou garanční servisní prohlídku do autorizovaného servisu. Seznam servisních středisek je uveden na www.amuletbikes.com v případě potřeby kontaktujte pobočku prodejce. Garanční servisní prohlídka musí být provedena **30 dní** po zakoupení a užívání elektrokola, nejpozději však po ujetí **200 km**.

Poučení ve shodě s určením Výrobce nebo odborný prodejce nepřebírá záruku za škody, které vzniknou používáním neshodujícím se s určením. Vozidlo používejte pouze tak, jak je popsáno v tomto návodu k použití. Jakékoliv jiné použití se považuje za neshodné s určením a může vést k nehodám a těžkým poraněním či škodám na vozidle.

7.3 ZÁRUČNÍ LIST

Na elektrokolo poskytuje společnost Snow-how ČR s.r.o. záruku jakosti po dobu 24 měsíců (dále jen „záruka“) od jeho předání kupujícímu. Záruka je poskytována dle ustanovení § 2113 a následujících zákona č. 89/2012 Sb., občanského zákoníku, v aktuálním znění. Záruka na baterii se poskytuje v délce 12 měsíců od data prodeje. Záruka se vztahuje zejména na vady způsobené nekvalitním materiálem, výrobní vady a skryté vady. Záruka se nevztahuje na případ přirozeného ubytí kapacity baterie, což je standardní součást životnosti akumulátoru. Baterie, jejíž kapacita během záruční doby nepoklesne pod 70 % původní hodnoty, je tak považována za baterii bez závad. Záruka na baterii zaniká, pokud nebyla provedena garanční prohlídka, dále jestliže je závada na elektrokole způsobena zejména mechanickým poškozením, nepřiměřeným zacházením, nesprávným používáním, zanedbanou údržbou, vnějšími událostmi (živelná pohroma, havárie a jiné okolnosti vis maior) nebo pokud byl výrobek dodatečně neodborně upraven.

AMULET BIKES VÁM PŘEJEME MNOHO ŠTASTNÝCH KILOMETRŮ

PROHLÁŠENÍ O SHODĚ

VÝROBCE: SNOW-HOW ČR S.R.O.
ZDĚBRADSKÁ 56
25101 JAŽLOVICE
CZECH REPUBLIC



PROHLAŠUJE, ŽE NÁSLEDUJÍCÍ PRODUKTY:

POPIS: EPAC

ZNAČKA: AMULET

MODELY: ERIVAL 4.0 / ERIVAL 4.5 / ERIVAL 5.0 / ERIVAL 5.5 / ERIVAL 6.0

ROK VÝROBY: 2022

SPLŇUJE NÁSLEDUJÍCÍ EVROPSKÉ SMĚRNICE :

- Směrnice 2004/108/EC
- Směrnice 2011/65/EC

V PLNÉ MÍŘE SE UPLATŇUJÍ TYTO HARMONIZOVANÉ NORMY:

Podle směrnice č. 2006/42/EC

- Směrnice 2004/108/EC
- Směrnice 2011/65/EC

POUŽILY SE TYTO NÁRODNÍ NORMY A JINÉ SPECIFIKACE (NEBO JEJICH ČÁSTI):

- EN 4210-2:2015
- EN 15194: 2017

JE TŘEBA DODRŽOVAT OSTATNÍ RELEVANTNÍ SMĚRNICE.

ŘÍZENÍ VÝROBY ZABEZPEČUJE NÁŠ SYSTÉM ŘÍZENÍ KVALITY, KTERÝ SPLŇUJE POŽADAVKY STANDARDU ISO 9001

DATUM VYDÁNÍ: 1. ČERVENCE 2022

TOMÁŠ SGALITZER
JEDNATEL

SNOW-HOW ČR s.r.o.
Zděbradská 56, 251 01 Říčany-Jažlovice
Tel: 323 637 547, Tel./Fax: 323 637 418
IČ: CZ28422212

amuletbikes.cz

AMULET
B I K E S

Návod na použití
elektrokola
AMULET